

## 5318RTシリーズ(鉄羽根・標準タイプ)

### 一般仕様

|          |  |
|----------|--|
| モーター構造   | : 3相2極                                       |
| モーター保護   | : サーマルプロテクト                                  |
| 絶縁抵抗     | : DC500Vメガにて100MΩ以上                          |
| 絶縁耐圧     | : AC1800V 1s                                 |
| 許容環境温度範囲 | : -20℃~+60℃(Operating)<br>-40℃~+70℃(Storage) |
|          | 実用上さしつかえない状態にて結露無きこと                         |



### 期待できる寿命

※故障率10% 25℃ 25,000時間(65%RH)

### 外観図

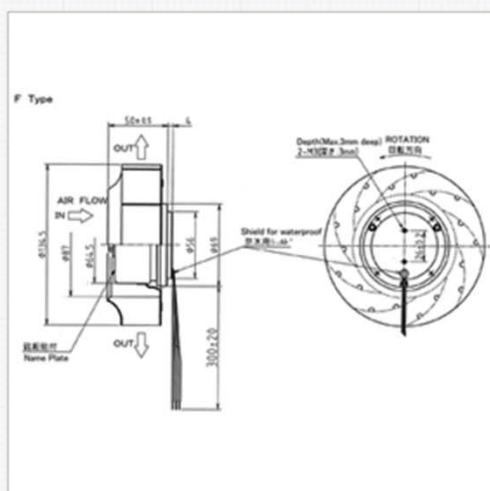

### 取付穴参考寸法

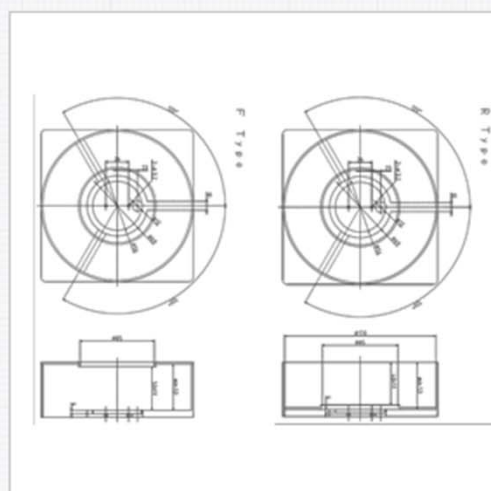

### 特性曲線

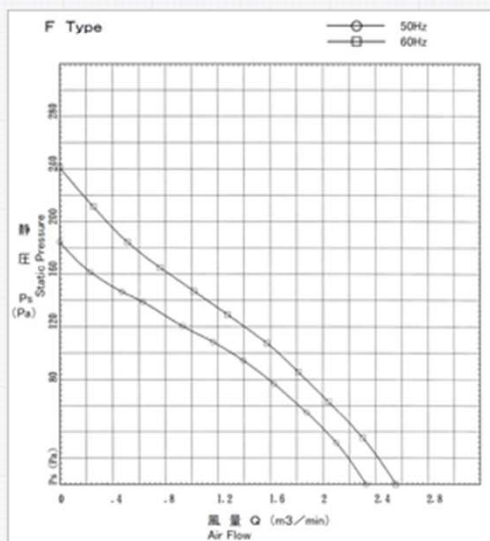

### 材質

インペラー : スチール  
軸受 : ボールベアリング

## 仕様

### 1)標準品(Standard type)

| 型式<br>Model      | 管理番号<br>Product No. | 定格電圧<br>Rating Voltage [V] | 使用電圧範囲<br>Operating Voltage [V] | 周波数<br>Frequency [Hz] |     | 起動電圧<br>Starting Voltage [V] |
|------------------|---------------------|----------------------------|---------------------------------|-----------------------|-----|------------------------------|
|                  |                     |                            |                                 | 50                    | 60  |                              |
| 5318RT-20W-B3AF- | S00                 | 200                        | 180~220                         | 50                    | 130 |                              |
|                  |                     |                            |                                 | 60                    |     |                              |
| 5318RT-20W-B3AR- | S00                 | 200                        | 180~220                         | 50                    | 130 |                              |
|                  |                     |                            |                                 | 60                    |     |                              |

| 型式<br>Model      | 管理番号<br>Product No. | 定格電流<br>Current [A] | 定格入力<br>Power [W] | 定格回転数<br>Speed [min <sup>-1</sup> ] | 最大風量<br>Max.Air Flow [m <sup>3</sup> /min] |     | 最大静圧<br>Max.Static Pressure [Pa] |
|------------------|---------------------|---------------------|-------------------|-------------------------------------|--|-----|----------------------------------|
|                  |                     |                     |                   |                                     | 2.1  | 2.3 |                                  |
| 5318RT-20W-B3AF- | S00                 | 0.08                | 28                | 2500                                | 2.1  | 160 |                                  |
|                  |                     | 0.08                | 33                | 2650                                | 2.3  | 212 |                                  |
| 5318RT-20W-B3AR- | S00                 | 0.08                | 27                | 2650                                | 1.6  | 168 |                                  |
|                  |                     | 0.08                | 28                | 2950                                | 1.8  | 223 |                                  |

| 型式<br>Model      | 管理番号<br>Product No. | ファン外径<br>Fan Diameter [mm] | ファン高さ(厚み)<br>Fan Height [mm] | 質量<br>Mass [g] |
|------------------|---------------------|----------------------------|------------------------------|----------------|
|                  |                     |                            |                              |                |
| 5318RT-20W-B3AR- | S00                 | 134.5                      | 54.0                         | 810            |

### 2)IP65対応品(IP65 pass type)

| 型式<br>Model      | 管理番号<br>Product No. | 定格電圧<br>Rating Voltage [V] | 使用電圧範囲<br>Operating Voltage [V] | 周波数<br>Frequency [Hz] |     | 起動電圧<br>Starting Voltage [V] |
|------------------|---------------------|----------------------------|---------------------------------|-----------------------|-----|------------------------------|
|                  |                     |                            |                                 | 50                    | 60  |                              |
| 5318RT-20W-B3BF- | S0W                 | 200                        | 180~220                         | 50                    | 130 |                              |
|                  |                     |                            |                                 | 60                    |     |                              |
| 5318RT-20W-B3BR- | S0W                 | 200                        | 180~220                         | 50                    | 130 |                              |
|                  |                     |                            |                                 | 60                    |     |                              |

| 型式<br>Model      | 管理番号<br>Product No. | 定格電流<br>Current [A] | 定格入力<br>Power [W] | 定格回転数<br>Speed [min <sup>-1</sup> ] | 最大風量<br>Max.Air Flow [m <sup>3</sup> /min] |     | 最大静圧<br>Max.Static Pressure [Pa] |
|------------------|---------------------|---------------------|-------------------|-------------------------------------|--|-----|----------------------------------|
|                  |                     |                     |                   |                                     | 2.1  | 2.2 |                                  |
| 5318RT-20W-B3BF- | S0W                 | 0.08                | 27                | 2450                                | 2.1  | 155 |                                  |
|                  |                     | 0.09                | 35                | 2550                                | 2.2  | 200 |                                  |
| 5318RT-20W-B3BR- | S0W                 | 0.08                | 27                | 2600                                | 1.6  | 160 |                                  |
|                  |                     | 0.08                | 30                | 2850                                | 1.8  | 210 |                                  |

| 型式<br>Model      | 管理番号<br>Product No. | ファン外径<br>Fan Diameter<br>[mm] | ファン高さ(厚み)<br>Fan Hight<br>[mm] | 質量<br>Mass<br>[g] |
|------------------|---------------------|-------------------------------|--------------------------------|-------------------|
|                  | 5318RT-20W-B3BF-    | S0W                           | 134.5                          | 54.0              |
| 5318RT-20W-B3BR- | S0W                 | 134.5                         | 54.0                           | 810               |